

BROWIN

- PL Instrukcja obsługi
- EN User manual
- DE Gebrauchsanleitung
- FR Notice d'utilisation



*zdjęcie poglądowe | sample photo for illustrative purposes only |
Abbildung kann vom Produkt abweichen | exemple de photo à titre indicatif seulement

No 320624

Dziękujemy za zakup naszej zgrzewarki próżniowej. **Przed użyciem przeczytaj uważnie całą instrukcję obsługi i zachowaj ją na przyszłość.**

Ważne środki bezpieczeństwa

Dla własnego bezpieczeństwa zawsze przestrzegaj podstawowych środków ostrożności.

1. Przed włączeniem zasilania sprawdź, czy napięcie w sieci lokalnej jest zgodne z napięciem wskazanym na urządzeniu.
2. Jeżeli przewód elastyczny jest uszkodzony, natychmiast zaprzestań używania urządzenia i skontaktuj się z producentem.
3. Nie umieszczaj żadnych części tego produktu w wodzie lub innych płynach, nie używaj go na mokrych lub gorących powierzchniach, ani też w pobliżu źródła ciepła.
4. Przed czyszczeniem urządzenia odłącz je od źródła zasilania. Wytrzyj powierzchnię zgrzewarki wilgotną ściereczką, a następnie wytrzyj do sucha.
5. W trybie „wilgotnym” można odsysać powietrze wyłącznie z żywności z niewielką ilością wody - produkty płynne można jedynie zgrzać.
6. Należy używać akcesoriów lub części zalecanych przez producenta.
7. Zgrzewarka nie jest przeznaczona dla dzieci i osób nie znających zasad jej obsługi.
8. Aby uniknąć oparzenia, po zgrzaniu produktu nie dotykaj metalowej powierzchni zgrzewającej.

Środki ostrożności

1. Dzieci nie powinny korzystać z urządzenia.
2. Utrzymuj urządzenie w czystości i suchości.
3. Nie dotykaj elementów grzewczych – grozi oparzeniem.
4. Po użyciu odłącz urządzenie od zasilania i pozostaw otwartą pokrywę.
5. W razie awarii odłącz urządzenie od zasilania



Cenne wskazówki:

1. Do worka moletowanego wlej wodę do 2/3 objętości i zgrzej worek (bez odsysania) - po zamrożeniu możesz go używać np. jako okład przy kontuzjach sportowych.
2. Pakowanie próżniowe chroni także produkty niespożywcze - przed utlenianiem, korozją czy wilgocią, np. ważne dokumenty, zdjęcia, znaczki, biżuterię itp.
3. Marynowanie produktów spożywczych jest szybsze w środowisku próżni - zapakuj produkty próżniowo i skróć znacząco czas marynowania.
4. Jeśli podczas zgrzewania brzeg worka/folii się stopi, pozostaw urządzenie do wystygnięcia na około 90 s.
5. W przypadku żywności zawierającej ostre części, takie jak kości, należy zachować ostrożność, by nie uszkodzić folii.
6. Jeśli żywność jest pakowana próżniowo z płynem, przed odsysaniem powietrza dobrze jest osuszyć ją ręcznikiem papierowym lub zapakować ją w dodatkową folię.

Ważne: w czasie przechowywania zgrzewarki nie należy jej szczelnie zamykać - może to doprowadzić do odkształceń uszczelek i skrócić ich żywotność.

Thank you for purchasing our vacuum sealer. **Read the entire user manual carefully before using the device and keep it for future reference.**

Important means of safety

For your own safety, always observe basic precautions.

1. Before switching on the power supply, make sure that the voltage on the local mains matches the voltage indicated on the device.
2. If the flexible hose is damaged, stop using the device immediately and contact the manufacturer.
3. Do not put any parts of this product in water or other liquids, and do not use it on wet or hot surfaces or near a heat source.
4. Disconnect the device from the power supply before cleaning. Wipe the surface of the sealer with a damp cloth and then wipe it dry.
5. In 'moist' mode, air can only be extracted from food containing a small amount of water - liquid products can only be sealed.
6. Use accessories or parts recommended by the manufacturer.
7. The sealer is not intended for children or anyone unfamiliar with its operation.
8. To avoid burns, do not touch the metal sealing surface after sealing a product.

Precautions

1. Do not allow children to use the appliance.
2. Keep the appliance clean and dry at all times.
3. To avoid burns, do not touch the heating wire of the appliance.
4. Unplug the appliance when is not in use. The cover not need to be closed.
5. When the appliance malfunction, please cut off the power.



Useful tips:

1. Pour water into the knurled bag to 2/3 of its volume and seal the bag (without air extraction) - once frozen, you can use it, for example, as a compress for sports injuries.
2. Vacuum packaging also protects non-food products - e.g. important documents, photographs, stamps, jewellery, etc. - from oxidation, corrosion or moisture.
3. Marinating food is faster in a vacuum environment - vacuum pack your products and reduce marinating time significantly.
4. If the edge of the bag/foil melts during sealing, allow the device to cool down for approximately 90 s.
5. When dealing with food containing sharp parts, such as bones, care should be taken not to damage the film.
6. If the food is vacuum-packed with liquid, it is a good idea to dry it with a paper towel or wrap it in extra foil before extracting the air.

Important: when storing the sealer, do not close it tightly - this can lead to deformation of the seals and shorten their life.

Cechy i funkcje | Features and functions:

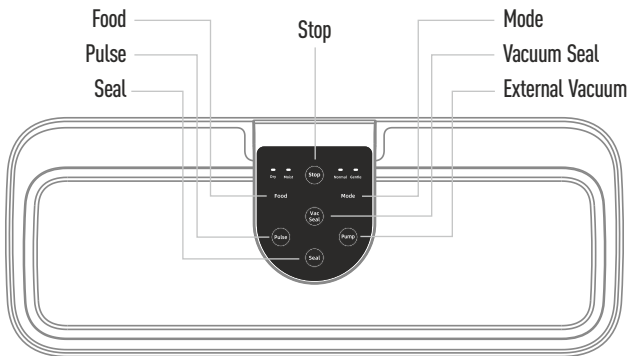

PL

- **Pakowanie próżniowe:** Naciśnij Vac Seal aby odessać powietrze i zgrzać worek. Po zakończeniu procesu zgrzewarka wyłączy się automatycznie. Naciśnij i przytrzymaj przycisk przez ponad 1,5 sekundy w celu odessania powietrza z grubych worków (worki z folii aluminiowej, papierowo-plastikowe, torebki papierowo-plastikowe, torebki z herbatą itp.). Aby ponownie rozpocząć zgrzewanie próżniowe, odczekaj min. 30 sekund.
- **Zgrzewanie:** Naciśnij Seal, aby zgrzać torebkę. Aby ponownie rozpocząć zgrzewanie próżniowe, odczekaj min. 30 sekund).
- **Zewnętrzny otwór odsysania:** Użyj wężyka próżniowego, aby odessać powietrze z pojemnika.
- **Stop:** Naciśnij ten przycisk, aby zatrzymać wszystkie operacje.
- **Pulse:** Długie naciśnięcie tego przycisku spowoduje, że urządzenie najpierw zamknie pokrywę, a następnie rozpocznie odsysanie powietrza. Zwolnij przycisk, aby zatrzymać odsysanie. Użycie ze zgrzewaniem - naciśnij przycisk „Seal” i zgrzej torebkę.
- **Inteligentna kontrola temperatury NTC:** Gdy temperatura listwy grzewczej przekroczy ustawioną temperaturę bezpieczeństwa, urządzenie automatycznie przechodzi do trybu ochrony - wskaźnik miga, działanie przycisku Vac Seal jest niemożliwe. Gdy temperatura spadnie (po około 2 minutach), wskaźnik przestanie migać i urządzenie samodzielnie wróci do normalnego trybu

EN

- **Vacuum packing:** Press the 'Vac Seal' button to extract the air and seal the bag. When the process is finished, the sealing device will switch off automatically. Press and hold the button for more than 1.5 seconds to extract air from thick bags (aluminium foil bags, paper and plastic bags, paper and plastic pouches, tea bags, etc.). To start vacuum sealing again, wait at least 30 seconds.
- **Heat sealing:** Press the 'Seal' button to seal the bag. To start vacuum sealing again, wait at least 30 seconds.
- **External opening for air extraction:** Use the vacuum hose to extract the air from the container.
- **Stop button:** Press this button to stop all operations.
- **Pulse button:** By pressing this button for a long time, the device will first close the lid and then start extracting air. Release the button to stop the extraction. Use with heat sealing - press the 'Seal' button and seal the bag.
- **NTC - smart temperature adjustment:** When the temperature of the heating bar exceeds the set safety temperature, the unit automatically enters protection mode - the indicator is flashing and the operation of the Vac Seal button is impossible. When the temperature drops (after about 2 minutes), the indicator will stop flashing and the unit will return on its own to normal mode.

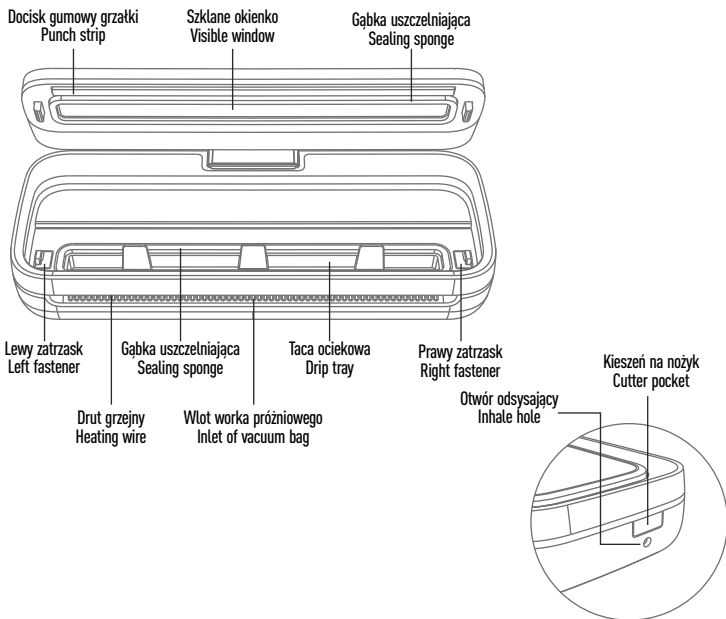

Jak zapakować próżniowo | How to heat seal and vacuum pack

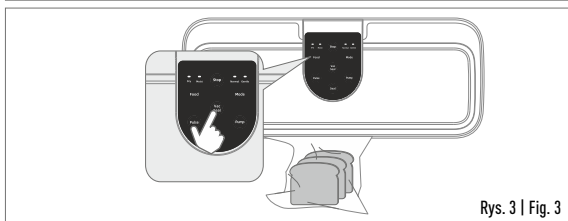
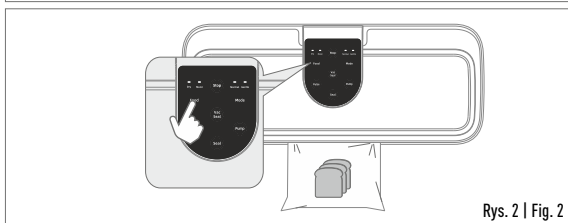
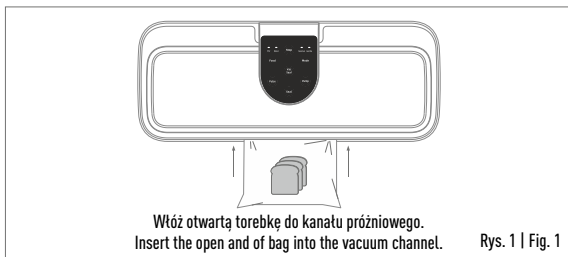

PL

Jak zgrzać i zapakować próżniowo:

1. Podłącz przewód do gniazda urządzenia i do źródła zasilania.
2. Upewnij się, że otwarty koniec folii / worka do pakowania próżniowego jest czysty i pozbawiony zagięć.
3. Umieścić otwarty koniec worka próżniowego w kanale próżniowym zgrzewarki (rys. 1).
4. Przełącz "Food" i "Mode" na odpowiedni tryb, wybierz "Dry" dla suszonych lub sproszkowanych produktów, wybierz "Moist" dla mokrych składników z niewielką ilością płynu. ((Rys. 2)
5. By uszczelnić próżniowo lub zgrzać worek (rys. 3)

Jak zgrzać i zapakować próżniowo:

1. Podłącz przewód do gniazda urządzenia i do źródła zasilania.
2. Upewnij się, że otwarty koniec folii / worka do pakowania próżniowego jest czysty i pozbawiony zagięć.
3. Umieścić otwarty koniec worka próżniowego w kanale próżniowym zgrzewarki (rys. 1).
4. Przełącz "Food" i "Mode" na odpowiedni tryb, wybierz "Dry" dla suszonych lub sproszkowanych produktów, wybierz "Moist" dla mokrych składników z niewielką ilością płynu. ((Rys. 2)
5. By uszczelnić próżniowo lub zgrzać worek (rys. 3).
 - (1) Naciśnij przycisk "Vacuum Seal" - urządzenie automatycznie odessie powietrze i zgrzeje folię.
 - (2) Naciśnij przycisk „Seal” - urządzenie rozpocznie zgrzewanie i wyłączy się automatycznie.
 - (3) Aby odessać tylko część powietrza, naciśnij przycisk "Pulse", a następnie naciśnij przycisk "Seal", by uszczelnić brzeg folii.
 - (4) Jeśli chcesz zatrzymać urządzenie podczas pracy, naciśnij przycisk „Stop”.
6. Po zakończeniu procesu zgrzewania pokrywa zostanie automatycznie otwarta i będzie można wyjąć zgrzany worek.

Uwaga: do odsysania próżniowego wymagana jest folia/worek/torba moletowana (wytlączana). Zwykłe folie można jedynie szczelnie zgrzać.

EN

How to heat seal and vacuum pack:

1. Connect the cable to the device's socket and to the power source.
2. Make sure the open end of the vacuum packaging film/bag is clean and free of folds.
3. Place the open-ended vacuum bag into the vacuum channel of the sealer (fig. 1).
4. Switch 'Food' and 'Mode' to the appropriate mode - select 'Dry' for dried or powdered products, select 'Moist' for moist ingredients with a small amount of liquid. (fig. 2)
5. To vacuum seal or heat seal a bag (fig. 3)
 - (1) Press the 'Vacuum Seal' button - the unit will automatically extract the air and seal the foil.
 - (2) Press the 'Seal' button - the device will start sealing and then switch off automatically.
 - (3) To extract only some of the air, press the 'Pulse' button and then press the 'Seal' button to seal the edge of the film.
 - (4) If you want to stop the device during operation, press the 'Stop' button.
6. Once the sealing process is complete, the lid will automatically open, and the sealed bag can be removed.

Please note: For vacuum extraction, a knurled (extruded) film/bag/pouch is required. Ordinary films can only be heat sealed tightly.

PL

Pakowanie próżniowe przy użyciu pojemnika z otworem dającym możliwość odpowietrzania:

1. Umieść żywność w pojemniku i zamknij pokrywę.
2. Za pomocą wężyka próżniowego połącz otwór odsysania powietrza w zgrzewarce z otworem w pokrywie.
3. Upewnij się, że powietrze nie wydostaje się między pokrywką a pojemnikiem.
4. Naciśnij przycisk „Pump” - rozpocznie się odsysanie
5. Po zakończeniu procesu odłącz wężyk.

Uwaga:

1. Aby otworzyć pojemnik, otwórz otwór w pokrywie - np. przed włożeniem do kuchenki mikrofalowej.
2. Efekt zachowania świeżości będzie lepszy, jeśli po zapakowaniu próżniowym pojemnik będzie przechowywany w lodówce.

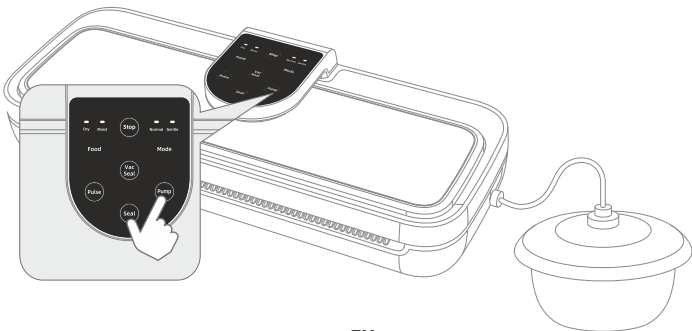

EN

Vacuum packaging using a container with a vent:

1. Place the food in the container and close the lid.
2. Using a vacuum hose, connect the air extraction hole in the sealer to the vent in the lid.
3. Make sure that no air escapes between the lid and the container.
4. Press the 'Pump' button - the suction will start
5. Once the process is complete, disconnect

Please note:

1. To open the container, open the vent in the lid - e.g. before putting it into a microwave oven.
2. The effect of preserving freshness will be better if the container is stored in the refrigerator after vacuum packing

PL

Otwieranie zgrzanych woreczków / folii - użycie nożyka:

1. Wyjmij nożyk.
2. Najpierw wykonaj mały otwór / rozetnij brzeg folii.
3. Przytrzymaj otwarty brzeg torby i nożykiem ostrożnie rozetnij folię na dłuższym odcinku, by móc ją wygodnie otworzyć.

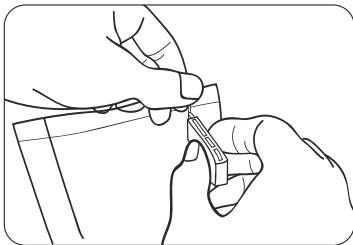
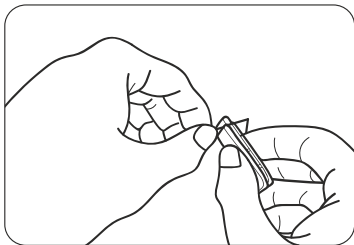

EN

Opening sealed bags / films - using a knife:

1. Get a small knife.
2. First make a small opening / cut the edge of the film.
3. Hold the edge of the bag open and, using a knife, carefully slit the film on a longer section so that it can be opened comfortably.

Przechowywanie żywności - przewodnik | Food storage - a guide

Lodówka Cold storage (5°C ± 3°C)	Konwencjonalne przechowywanie Conventional storage	Zapakowane próżniowo Vacuum Storage
Surowe mięso Raw meat	2-3 dni days	8-9 dni days
Owoce morza o ryby Seafood and fish	1-3 dni days	4-5 dni days
Mięsa po obróbce cieplnej Cooked meat	4-6 dni days	10-14 dni days
Warzywa Vegetable	3-5 dni days	7-10 dni days
Owoce Fruits	5-7 dni days	14-20 dni days
Jajka Egg	10-15 dni days	30-50 dni days
Zamrażarka Freeze storage (-16°C ± -20°C)	Konwencjonalne przechowywanie Conventional storage	Zapakowane próżniowo Vacuum Storage
Mięso Meat	3-5 miesięcy months	> 1 rok year
Ryby Fish	3-5 miesięcy months	> 1 rok year
Owoce morza Seafood	3-5 miesięcy months	> 1 rok year
Temp. pokojowa Indoor temperature (25°C ± 2°C)	Konwencjonalne przechowywanie Conventional storage	Zapakowane próżniowo Vacuum Storage
Pieczywo Bread	1-2 dni days	6-8 dni days
Ciastka/herbatniki Cakes/biscuits	4-6 miesięcy months	> 1 rok year
Ryż/mąka Rice/flour	3-5 miesięcy months	> 1 rok year
Orzechy/ziarna Nuts/grains	3-6 miesięcy months	> 1 rok year
Herbata Tea	3-6 miesięcy months	> 1 rok year

Dane techniczne | Technical data

Wymiary Dimensions	405 x 160 x 85 mm
Rodzaj zasilania Power supply type	AC 100-240V 50-60Hz
Moc Power Leistung Puissance	110W
Moc ssania Suction power	-80 kPa
Czas zgrzewania Sealing time	6 s ~ 15 s
Długość zgrzewu Seam length	≤ 320 mm

DE

Vielen Dank, dass Sie sich für unser Vakuumiergerät entschieden haben. **Lesen Sie die gesamte Bedienungsanleitung vor dem Gebrauch sorgfältig durch und bewahren Sie sie zum späteren Nachschlagen auf.**

Wichtige Sicherheitsmaßnahmen

Beachten Sie zu Ihrer eigenen Sicherheit immer die grundlegenden Sicherheitsmaßnahmen.

1. Prüfen Sie vor dem Einschalten der Stromversorgung, ob die Spannung des lokalen Netzes mit der am Gerät angegebenen Spannung übereinstimmt.
2. Wenn das elastische Kabel beschädigt ist, stellen Sie die Verwendung des Geräts sofort ein und wenden Sie sich an den Hersteller.
3. Legen Sie keine Teile dieses Produkts ins Wasser oder andere Flüssigkeiten, verwenden Sie es nicht auf nassen oder heißen Oberflächen oder in der Nähe einer Wärmequelle.
4. Trennen Sie das Gerät vor der Reinigung von der Stromversorgung. Wischen Sie die Oberfläche des Vakuumiergeräts mit einem feuchten Tuch ab und wischen Sie es anschließend trocken.
5. Im „feuchten“ Modus kann Luft ausschließlich aus Lebensmitteln mit einer geringen Wassermenge abgesaugt werden - flüssige Produkte können nur versiegelt werden.
6. Verwenden Sie nur vom Hersteller empfohlenes Zubehör oder Teile.
7. Das Vakuumiergerät ist nicht für Kinder oder Personen bestimmt, die mit seiner Bedienung nicht vertraut sind.
8. Um Verbrennungen zu vermeiden, berühren Sie nach dem Verschweißen des Produkts nicht die metallene Schweißfläche.

Vorsichtsmaßnahmen

1. Kinder sollten das Gerät nicht benutzen.
2. alten Sie das Gerät sauber und trocken.
3. Berühren Sie nicht die Heizelemente – Verbrennungsgefahr.
4. Trennen Sie das Gerät nach Gebrauch vom Stromnetz und lassen Sie den Deckel geöffnet.
5. Im Falle einer Störung trennen Sie das Gerät vom Stromnetz.



Wertvolle Tipps:

1. Gießen Sie Wasser in einen molettierten Beutel bis zu 2/3 seines Fassungsvermögens und verschließen Sie den Beutel (ohne Absaugen) - nach dem Einfrieren können Sie ihn z. B. als Umschlag bei Sportverletzungen verwenden.
 2. Vakuumverpackungen schützen auch Non-Food-Produkte vor Oxidation, Korrosion oder Feuchtigkeit, z. B. wichtige Dokumente, Fotos, Briefmarken, Schmuck u. Ä.
 3. Das Marinieren von Lebensmitteln geht im Vakuum schneller - verpacken Sie Ihre Produkte mit Vacuum und verkürzen Sie die Marinierzeit erheblich.
 4. Wenn der Rand des Beutels/der Folie beim Verschweißen schmilzt, lassen Sie das Gerät etwa 90 Sekunden lang abkühlen.
 5. Bei Lebensmitteln mit scharfen Teilen, wie z. B. Knochen, ist darauf zu achten, dass die Folie nicht beschädigt wird.
 6. Wenn Lebensmittel mit Flüssigkeit vakuumverpackt werden, empfiehlt es sich, sie mit einem Papiertuch abzutrocknen oder in eine zusätzliche Folie einzuwickeln, bevor die Luft abgesaugt wird.
- Wichtig:** Während der Lagerung darf das Vakuumiergerät nicht dicht verschlossen werden - dies kann zu Verformungen der Dichtungen führen und ihre Lebensdauer verkürzen.

FR

Nous vous remercions d'avoir acheté notre appareil de mise sous vide. **Lisez attentivement cette notice avant utilisation et conservez-la pour toute référence ultérieure.**

Consignes de sécurité importantes

Pour votre propre sécurité, respectez toujours les précautions de base.

1. Avant de mettre l'appareil sous tension, vérifiez que la tension du réseau local correspond à la tension indiquée sur l'appareil.
2. Si le câble est endommagé, cessez immédiatement d'utiliser l'appareil et contactez le fabricant.
3. Ne placez aucune partie de ce produit dans l'eau ou dans d'autres liquides, ne l'utilisez pas sur des surfaces humides ou chaudes ou à proximité d'une source de chaleur.
4. Débranchez l'appareil de l'alimentation électrique avant de le nettoyer. Essuyez la surface de l'appareil avec un chiffon humide, puis essuyez-le.
5. En mode "humide", seuls les aliments contenant une petite quantité d'eau peuvent être emballés sous vide - les produits liquides peuvent être uniquement scellés.
6. Utilisez les accessoires ou les pièces recommandés par le fabricant.
7. L'appareil n'est pas destiné aux enfants ou à toute personne non familiarisée avec son fonctionnement.
8. Pour éviter les brûlures, ne touchez pas la surface de scellage métallique après avoir scellé le produit.

Précautions

1. Les enfants ne doivent pas utiliser l'appareil.
2. Maintenez l'appareil propre et sec.
3. Ne touchez pas les éléments chauffants – risque de brûlures.
4. Après utilisation, débranchez l'appareil et laissez le couvercle ouvert.
5. En cas de panne, débranchez l'appareil de l'alimentation électrique.



Conseils précieux:

1. Versez de l'eau dans un sac extrudé jusqu'à 2/3 de son volume et fermez le sac (sans extraction). Une fois congelé, vous pouvez l'utiliser, par exemple, comme cataplasme pour les lésions sportives.
2. L'emballage sous vide protège également les produits non alimentaires de l'oxydation, de la corrosion ou de l'humidité, par exemple les documents importants, les photographies, les timbres, les bijoux, etc.
3. La marinade des aliments est plus rapide dans un environnement sous vide - emballez vos produits sous vide et réduisez considérablement le temps de marinade.
4. Si le bord du sac/du film fond pendant le scellage, laissez l'appareil refroidir pendant environ 90 secondes.
5. Pour les aliments contenant des parties tranchantes, telles que des os, veillez à ne pas endommager le film.
6. Si l'aliment est emballé sous vide avec du liquide, il est conseillé de le sécher avec uneserviette en papier ou de l'envelopper dans une film supplémentaire avant d'en extraire l'air.

Important: lors du stockage de l'appareil, ne pas la fermer hermétiquement - cela peut entraîner une déformation des joints et raccourcir leur durée de vie.

Merkmale und Funktionen | Caractéristiques et fonctionnalités:

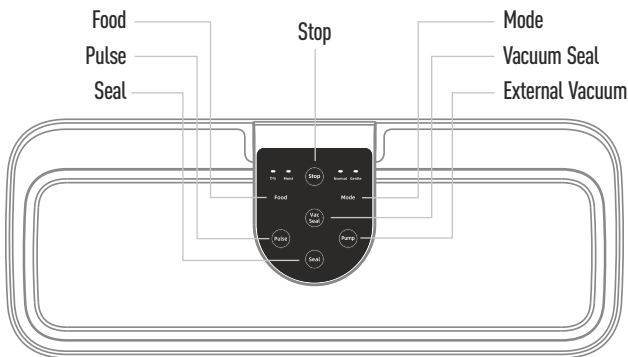

DE

- **Vakuu-Verpacken** Drücken Sie die Taste „Vac Seal“, um die Luft abzusaugen und den Beutel zu verschweißen. Nach Beendigung dieses Vorgangs schaltet das Vakuuiergerät automatisch ab. Halten Sie die Taste länger als 1,5 Sekunden gedrückt, um Luft aus dicken Beuteln (Alufolienbeutel, Papier-/Plastikbeutel, Teebeutel u. Ä) abzusaugen. Um das Vakuuieren erneut zu starten, warten Sie mindestens 30 Sekunden.
- **Verschweißen:** Drücken Sie die Taste „Seal“, um den Beutel zu verschweißen. Um das Vakuuieren erneut zu starten, warten Sie mindestens 30 Sekunden.
- **Äußere Öffnung zum Absaugen:** Verwenden Sie den Vakuu-schlauch, um die Luft aus dem Behälter abzusaugen.
- **Taste Stop:** Drücken Sie diese Taste, um alle Vorgänge zu stoppen.
- **Taste Pulse:** Wenn Sie diese Taste lange drücken, schließt das Gerät zunächst den Deckel und beginnt dann mit dem Absaugen der Luft. Lassen Sie die Taste los, um das Absaugen zu beenden. Verwendung mit Verschweißen - drücken Sie die Taste „Seal“ und verschweißen Sie den Beutel.
- **Intelligente NTC-Temperaturkontrolle:** Wenn die Temperatur der Schweißleiste die eingestellte Sicherheitstemperatur überschreitet, geht das Gerät automatisch in den Schutzmodus über - die Anzeige beginnt zu blinken und die Taste Vac Seal kann nicht mehr betätigt werden. Wenn die Temperatur abgesunken ist (nach ca. 2 Minuten), hört die Anzeige auf zu blinken und das Gerät kehrt automatisch in den Normalmodus zurück. .

FR

- **Emballage sous vide** Appuyez sur le bouton Vac Seal pour extraire de l'air et sceller le sac. Lorsque le processus est terminé, l'appareil s'éteint automatiquement. Appuyez sur le bouton pendant plus de 1,5 seconde pour extraire l'air des sacs épais (sacs en aluminium, sacs en papier/plastique, sachets en papier/plastique, sachets de thé, etc.) Pour relancer la mise sous vide, attendez au moins 30 secondes.
- **Scellage:** Appuyez sur le bouton "Seal" pour sceller le sac. Pour relancer la mise sous vide, attendez au moins 30 secondes.
- **Trou d'extraction extérieur:** Utilisez le tuyau de mise sous vide pour extraire l'air du récipient.
- **Bouton Stop:** Appuyez sur ce bouton pour arrêter toutes les opérations.
- **Bouton Pulse:** En appuyant longuement sur ce bouton, l'appareil fermera d'abord le couvercle, puis commencera à extraire l'air. Relâchez le bouton pour arrêter l'extraction. Utilisation avec scellage - appuyez sur le bouton "Seal" et scellez le sac.
- **Contrôle intelligent de la température NTC:** Lorsque la température de la barre chauffante dépasse la température de sécurité réglée, l'appareil entre automatiquement en mode de sécurité - l'indicateur clignote, l'utilisation du bouton Vac Seal n'est pas possible. Lorsque la température baisse (après environ 2 minutes), l'indicateur cesse de clignoter et l'appareil revient automatiquement en mode normal.

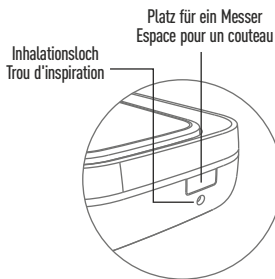
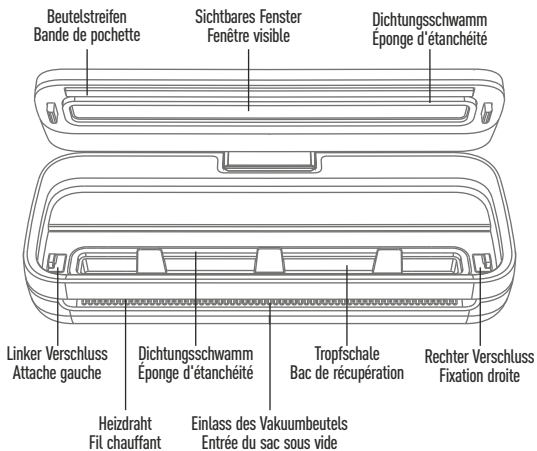

So vakuumieren Sie | Comment emballer sous vide

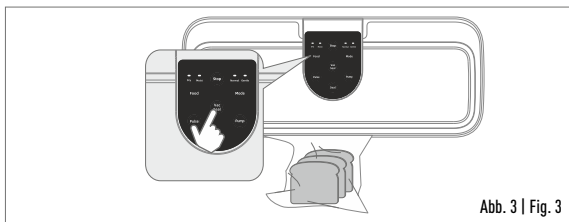
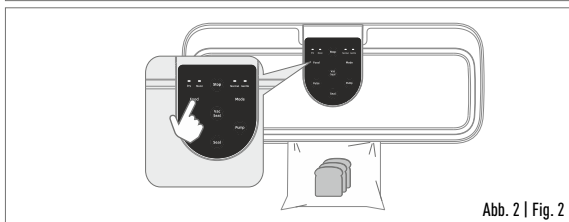
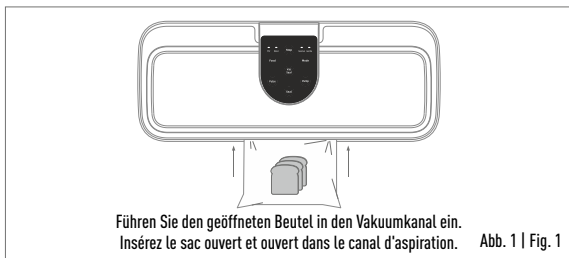

DE

Wie verschleißt und verpackt man mit Hilfe eines Vakuumpackungsgeräts:

1. Schließen Sie das Kabel an die Gerätesteckdose und an die Stromquelle an.
2. Stellen Sie sicher, dass das offene Ende der Vakuumpackungsfolie/des Beutels sauber und faltenfrei ist.
3. Legen Sie das offene Ende des Vakuumpackungsbeutels in den Vakuumkanal des Vakuumpackungsgeräts (Abb. 1).
4. Schalten Sie „Food“ und „Mode“ in den korrekten Modus, wählen Sie „Dry“ für trockene Produkte oder Produkte in Pulverform und „Moist“ für feuchte Zutaten mit einer geringen Menge an Flüssigkeit. (Abb. 2)
5. Vakuumieren oder Verschweißen eines Beutels (Abb. 3)

- (1) Drücken Sie die Taste „Vacuum Seal“ - das Gerät saugt automatisch die Luft ab und Verschweißt die Folie.
 - (2) Drücken Sie die Taste „Seal“ - das Gerät beginnt mit dem Verschweißen und schaltet sich automatisch ab.
 - (3) Um nur einen Teil der Luft abzusaugen, drücken Sie die Taste „Pulse“ und dann die Taste „Seal“, um den Rand der Folie zu verschweißen.
 - (4) Wenn Sie das Gerät während des Betriebs stoppen wollen, drücken Sie die Taste „Stop“.
6. Nach Abschluss des Verschweißvorgangs öffnet sich der Deckel automatisch und der verschweißte Beutel kann entnommen werden.

Hinweis: Für das Vakuumverpacken sind eine molettierte (geprägte) Folie/ Beutel notwendig. Gewöhnliche Folien können nur dicht verschweißt werden .

FR

Comment sceller et emballer sous vide:

1. Branchez le câble à la prise de l'appareil et à la source d'alimentation.
2. Veillez à ce que l'extrémité ouverte du film/sac d'emballage sous vide soit propre et sans plis.
3. Placez l'extrémité ouverte du sac sous vide dans le canal de vide de l'appareil de mise sous vide (fig. 1).
4. Passez de "Food" et "Mode" au mode approprié, sélectionnez "Dry" pour les produits secs ou en poudre, sélectionnez "Moist" pour les ingrédients humides avec une petite quantité de liquide. (Fig. 2)
5. Pour mettre sous vide ou sceller un sac (fig. 3)
 - (1) Appuyez sur le bouton Vacuum Seal - l'appareil extrait automatiquement l'air et scelle le film.
 - (2) Appuyez sur le bouton "Seal" - l'appareil commence à sceller et s'éteint automatiquement.
 - (3) Pour n'extraire qu'une partie de l'air, appuyez sur le bouton "Pulse" puis sur le bouton "Seal" pour sceller le bord du film.
 - (4) Si vous souhaitez arrêter l'appareil en cours de fonctionnement, appuyez sur le bouton "Stop".
6. Une fois le processus de scellage terminé, le couvercle s'ouvre automatiquement et le sac scellé peut être retiré.

Remarque: pour l'extraction sous vide, un film/sac/sachet extrudé est nécessaire. Les films ordinaires ne peuvent qu'être scellés de manière étanche

DE

Vakuuierung mit einem Behälter mit Entlüftungsöffnung:

1. Legen Sie die Lebensmittel in den Behälter und schließen Sie den Deckel.
2. Verbinden Sie die Absaugöffnung im Vakuumiergerät mithilfe eines Vakuumschlauchs mit der Öffnung im Deckel.
3. Achten Sie darauf, dass keine Luft zwischen dem Deckel und dem Behälter entweicht.
4. Drücken Sie die Taste „Pump“ - das Absaugen beginnt
5. Sobald der Absaugvorgang abgeschlossen ist, entfernen Sie den Schlauch.

Hinweis:

1. Um den Behälter zu öffnen, öffnen Sie die Öffnung im Deckel - zum Beispiel, bevor Sie ihn in die Mikrowelle stellen.
2. Die Frische wird besser bewahrt, wenn der Behälter nach der Vakuumverpackung im Kühlschrank gelagert wird.

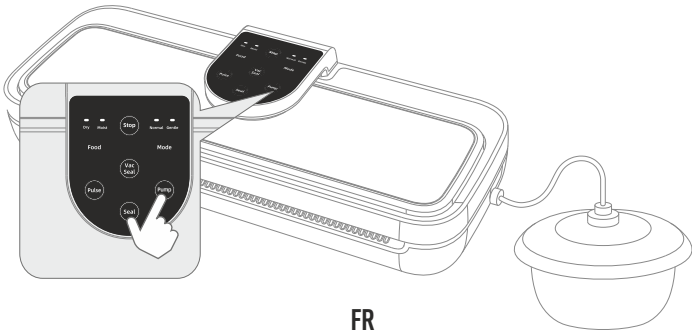

FR

Emballage sous vide à l'aide du récipient muni d'un évent:

1. Placez les aliments dans le récipient et fermez le couvercle.
2. À l'aide du tuyau à vide, reliez l'orifice d'extraction d'air de l'appareil à l'orifice du couvercle.
3. Veillez à ce que l'air ne s'échappe pas entre le couvercle et le récipient.
4. Appuyez sur le bouton "Pompe" - l'extraction démarre.
5. Une fois le processus terminé, retirez le tuyau.

Note:

1. Pour ouvrir le récipient, ouvrez l'orifice du couvercle, par exemple avant de le mettre au four à micro-ondes.
2. L'effet de préservation de la fraîcheur sera meilleur si le récipient est stocké au réfrigérateur après la mise sous vide.

DE

Öffnen von verschweißten Beuteln/Folien - Verwendung des Messers:

1. Nehmen Sie das Messer heraus.
2. Schneiden Sie zuerst eine kleine Öffnung heraus/schlitzten Sie den Rand der Folie auf.
3. Halten Sie den offenen Rand des Beutels und schlitzten Sie die Folie mit einem Messer an der Längsseite vorsichtig auf, so dass sich der Beutel bequem öffnen lässt.

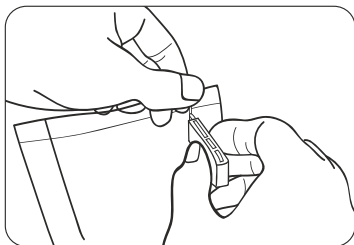
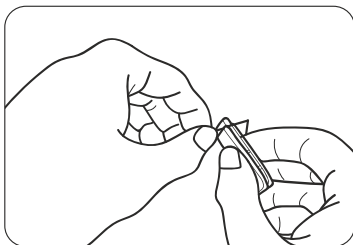

FR

Ouverture de sachets / films scellés - utilisation d'un couteau:

1. Retirez le couteau.
2. Faites d'abord un petit trou / coupez le bord du film.
3. Tenez le bord du sac ouvert et, à l'aide du couteau, coupez soigneusement le film dans la partie plus longue afin de pouvoir l'ouvrir confortablement.

Technische Daten | Données techniques

Abmessungen Dimensions	405 x 160 x 85 mm
Art der Spannungsversorgung Type d'alimentation	AC 100-240V 50-60Hz
Leistung Puissance	110W
Saugleistung Puissance d'aspiration	-80 kPa
Dauer des Verschweißens Temps de soudage	6 s ~ 15 s
Länge der Schweißnaht Longueur de soudure	≤ 320 mm

Lebensmittellagerung - Leitfaden | Stockage des aliments - guide

Kühlhaus Réfrigération (5°C ± 3°C)	Konventionelle Lagerung Stockage conventionnel	Vakuumverpackt Emballage sous vide
Rohes Fleisch Viande crue	2-3 Tage jours	8-9 Tage jours
Meeresfrüchte und Fisch Fruits de mer et poissons	1-3 Tage jours	4-5 Tage jours
Gekochtes Fleisch Viande cuite	4-6 Tage jours	10-14 Tage jours
Gemüse Légume	3-5 Tage jours	7-10 Tage jours
Früchte Des fruits	5-7 Tage jours	14-20 Tage jours
Eier Œufs	10-15 Tage jours	30-50 Tage jours
Gefroren Congelé (-16°C ± -20°C)	Konventionelle Lagerung Stockage conventionnel	Vakuumverpackt Emballage sous vide
Fleisch Viande	3-5 Monate mois	> 1 Jahr an
Fisch Poisson	3-5 Monate mois	> 1 Jahr an
Meeresfrüchte Fruit de mer	3-5 Monate mois	> 1 Jahr an
Zimmertemperatur température ambiante (25°C ± 2°C)	Konventionelle Lagerung Stockage conventionnel	Vakuumverpackt Emballage sous vide
Gebäck Produits de boulangerie	1-2 Tage jours	6-8 Tage jours
Kekse/Butterkekse Gâteaux/biscuits	4-6 Monate mois	> 1 Jahr an
Reis/Mehl Riz/farine	3-5 Monate mois	> 1 Jahr an
Nüsse/Körner Fruits à coque/céréales	3-6 Monate mois	> 1 Jahr an
Tee Thé	3-6 Monate mois	> 1 Jahr an

Gospodarowanie odpadami | Waste management Abfallwirtschaft | Gestion des déchets



PL - Każde gospodarstwo jest użytkownikiem sprzętu elektrycznego i elektronicznego, a co za tym idzie potencjalnym wytwórcą niebezpiecznego dla ludzi i środowiska odpadu, z tytułu obecności w sprzęcie niebezpiecznych substancji, mieszanin oraz części składowych. Z drugiej strony zużyty sprzęt to cenny materiał, z którego możemy odzyskać surowce takie jak miedź, cyna, szkło, żelazo i inne. Symbol przekreślonego kosza na śmieci umieszczany na sprzęcie, opakowaniu lub dokumentach do niego dołączonych oznacza, że produktu nie wolno wyrzucać łącznie z innymi odpadami. Oznakowanie oznacza jednocześnie, że sprzęt został wprowadzony do obrotu po dniu 13 sierpnia 2005 r. Obowiązkiem użytkownika jest przekazanie zużytego sprzętu do wyznaczonego punktu zbiórki w celu właściwego jego przetworzenia. Informacje o dostępnym systemie zbierania zużytego sprzętu elektrycznego można znaleźć w punkcie informacyjnym sklepu oraz w urzędzie miasta/gminy. Odpowiednie postępowanie ze zużytym sprzętem zapobiega negatywnym konsekwencjom dla środowiska naturalnego i ludzkiego zdrowia!

EN - Every household uses electrical and electronic appliances, and thus is a potential source of waste, hazardous to humans and the environment, due to the presence of hazardous substances, mixtures, and components in the equipment. On the other hand, discarded equipment is a valuable resource from which raw materials like copper, tin, glass, iron, and others can be recovered. The symbol of the crossed out wheeled bin placed on the equipment, packaging, or documentation attached to it, means that the product must not be disposed of together with other waste. The labelling simultaneously means that the equipment was introduced to the market after the date of August 13th, 2005. It is the responsibility of the user to transfer the used equipment to a designated collection point for proper recycling. Information on the available collection system for electrical equipment can be found in the shop's information and at the municipal office. Proper handling of discarded equipment prevents negative consequences for the environment and human health!

DE - edes Haushalt ist Benutzer der elektrischen und elektronischen Geräte, und was danach folgt der potenzielle Erzeuger der gefährlichen für die Menschen und die Umwelt Abfälle, aus dem Titel des Anwesenheit in den Geräten der gefährlichen Substanzen, Mischungen und Bestandteile. Von der zweiten Seite ist das verbrauchte Gerät das wertvolle Material, aus dem wir solche Rohstoffe wie Kupfer, Zinn, Glas, Eisen und andere Rohstoffe gewinnen können. Dieses Symbol, das auf dem Gerät, Verpackung oder den beigefügten Unterlagen untergebracht wird, bedeutet, dass das gekaufte Produkt nicht zusammen mit den gewöhnlichen Abfällen aus dem Haushalt beseitigt sein soll. Die Kennzeichnung bedeutet gleichzeitig, dass das Gerät zum Umsatz nach dem 13. August 2005 eingeführt worden ist. Die Pflicht des Benutzers ist, es in die entsprechende Stelle abgeben, die sich mit der Sammlung und Recycling der elektrischen und elektronischen Geräten beschäftigt. Informationen über das zugängliche System der Sammlung der verbrauchten elektrischen Geräte kann man im Informationspunkt des Geschäfts und im Amt der Stadt/der Gemeinde finden. Die Beseitigung der Geräte auf die richtige Weise und ihr Recycling helfen gegenüber den potentiell negativen Folgen für die Umwelt und menschliche Gesundheit.

FR - Chaque ménage utilise des appareils électriques et électroniques et constitue donc une source potentielle de déchets dangereux pour les humains et l'environnement, en raison de la présence de substances dangereuses, de mélanges et de composants dans l'équipement. D'autre part, l'équipement mis au rebut est une ressource précieuse à partir de laquelle des matières premières comme le cuivre, l'étain, le verre, le fer et d'autres peuvent être récupérées. Le symbole de la poubelle barrée sur l'équipement, l'emballage ou la documentation qui y est attachée signifie que le produit ne doit pas être jeté avec les autres déchets. L'étiquetage signifie simultanément que l'équipement a été mis sur le marché après la date du 13 août 2005. Il est la responsabilité de l'utilisateur de transférer l'équipement utilisé à un point de collecte désigné pour un recyclage approprié. Des informations sur le système de collecte disponible pour les équipements électriques peuvent être trouvées dans les informations du magasin et au bureau municipal.

WARUNKI GWARANCJI

1. Niniejsza gwarancja jest udzielana przez firmę

BROWIN Spółka z ograniczoną odpowiedzialnością Sp. k. z siedzibą przy ul. Pryncypalnej 129/141; 93-373 Łódź, nazywaną w dalszej części gwarancji Gwarantem.

2. Niniejsza gwarancja dotyczy wyłącznie sprzętu używanego na terytorium Polski.

3. Okres gwarancji na produkt wynosi 12 miesięcy od daty zakupu sprzętu.

4. W przypadku wad uniemożliwiających korzystanie ze sprzętu, okres gwarancji ulega przedłużeniu o czas od dnia zgłoszenia wady do dnia wykonania naprawy.

5. Gwarancja uprawnia do bezpłatnych napraw nabytego sprzętu, polegających na usunięciu wad fizycznych, które ujawniły się w okresie gwarancyjnym, z zastrzeżeniem punktu 11.

6. Zgłoszenie wady sprzętu powinno zawierać:

- dowód zakupu towaru;
- nazwę i model towaru wraz ze zdjęciami uzasadniającymi reklamację.

7. Reklamujący powinien spakować produkt, odpowiednio zabezpieczając go przed uszkodzeniem w czasie transportu.

8. Gwarant w terminie 14 dni od daty zgłoszenia wady ustosunkuje się do zgłoszonej reklamacji. Jeżeli do dokonania naprawy wystąpi konieczność sprowadzenia części zamiennych z zagranicy, termin naprawy może ulec przedłużeniu do czasu sprowadzenia niezbędnej elementów, lecz maksymalnie do 30 dni roboczych od daty otrzymania towaru do naprawy.

9. Gwarancja obejmuje wszelkie wady materiałowe i produkcyjne ujawnione w czasie normalnej eksploatacji zgodnie z przeznaczeniem sprzętu i zaleceniami podanymi na opakowaniu lub w instrukcji użytkowania. Warunkiem udzielenia gwarancji jest użytkowanie sprzętu zgodnie z instrukcją.

10. Zakres czynności naprawy gwarancyjnej nie obejmuje czyszczenia, konserwacji, przeglądu technicznego, wydania ekspertyzy technicznej.

11. Gwarancja nie obejmuje:

- uszkodzeń mechanicznych, chemicznych, termicznych i korozji, zalania cieczą urządzenia oraz jeżeli posiadają akcesoria.
- uszkodzeń spowodowanych działaniem czynników zewnętrznych, niezależnych od producenta, a w szczególności wynikłych z użytkowania niezgodnego z instrukcją obsługi;
- usterek powstałych w wyniku niewłaściwego montażu sprzętu;
- samowolnych, dokonywanych przez użytkownika lub inne nieupoważnione osoby napraw, przeróbek lub zmian konstrukcyjnych;
- użytkowanie poza normalnym zakresem konsumenckiego zastosowania w warunkach domowych.

12. Powyższe oświadczenie nie ma wpływu na statutowe prawa konsumenta wynikające z odpowiednich praw krajowych i na prawa konsumenta w stosunku do sprzedawcy, u którego zakupiono ten produkt. Niniejsza gwarancja na sprzedany towar konsumpcyjny nie wyłącza, nie ogranicza ani nie zawieszają uprawnień kupującego wynikających z niezgodności towaru z umową.

13. Gwarancja nie nadaje Kupującemu prawa do domagania się zwrotu utraconych zysków związanych z uszkodzeniem urządzenia oraz strat związanych z powodu uszkodzenia sprzętu.

14. W przypadku zapotrzebowania na usługi serwisu, w ramach gwarancji lub bez, należy skontaktować się ze sprzedawcą, u którego zakupiono produkt. Przed skontaktowaniem się ze sprzedawcą lub serwisem zalecamy dokładnie przeczytanie broszury z instrukcjami dotyczącej do produktu.

15. W przypadku zakupu bezpośrednio u producenta reklamacje można składać bezpośrednio na stronie www.browin.pl w zakładce Zgłaszanie reklamacji lub za pośrednictwem drogi elektronicznej pod adresem reklamacje@browin.pl. W przypadku zakupu u dystrybutora zaleca się dokonanie zgłoszenia za jego pośrednictwem.

Życzymy satysfakcji z użytkowania zakupionego produktu
i zachęcamy do zapoznania się z bogatym asortymentem
dostępnym w ofercie naszej Firmy.



Ogólne bezpieczeństwo produktów (GPSR)
General Product Safety Regulation (GPSR)
Allgemeine Produktsicherheit (GPSR)
<https://browin.com/gpsr>